

"Schutzvermerk nach DIN ISO 16016 beachten" - "Please pay attention to copyright note DIN ISO 16016"

A-A ( 1 : 2 )

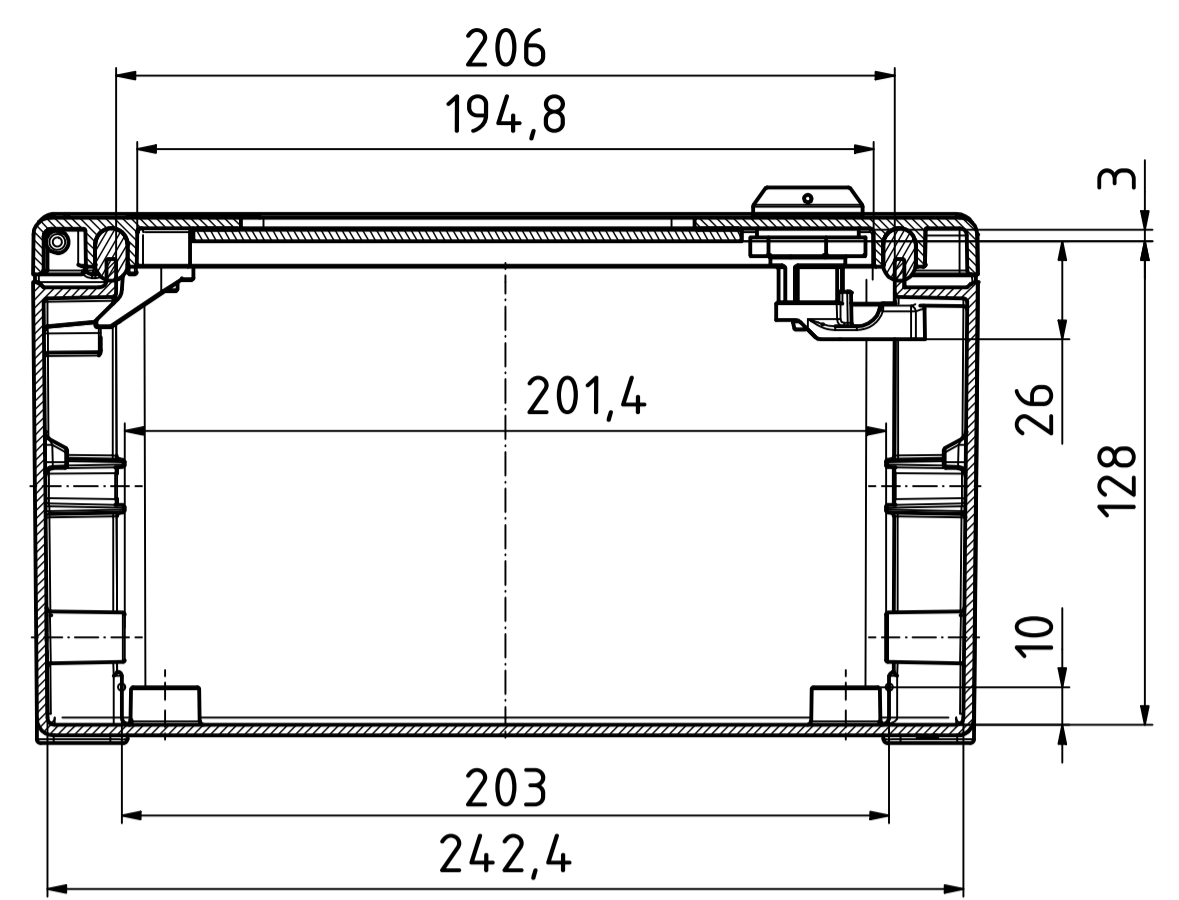

B-B ( 1 : 2 )

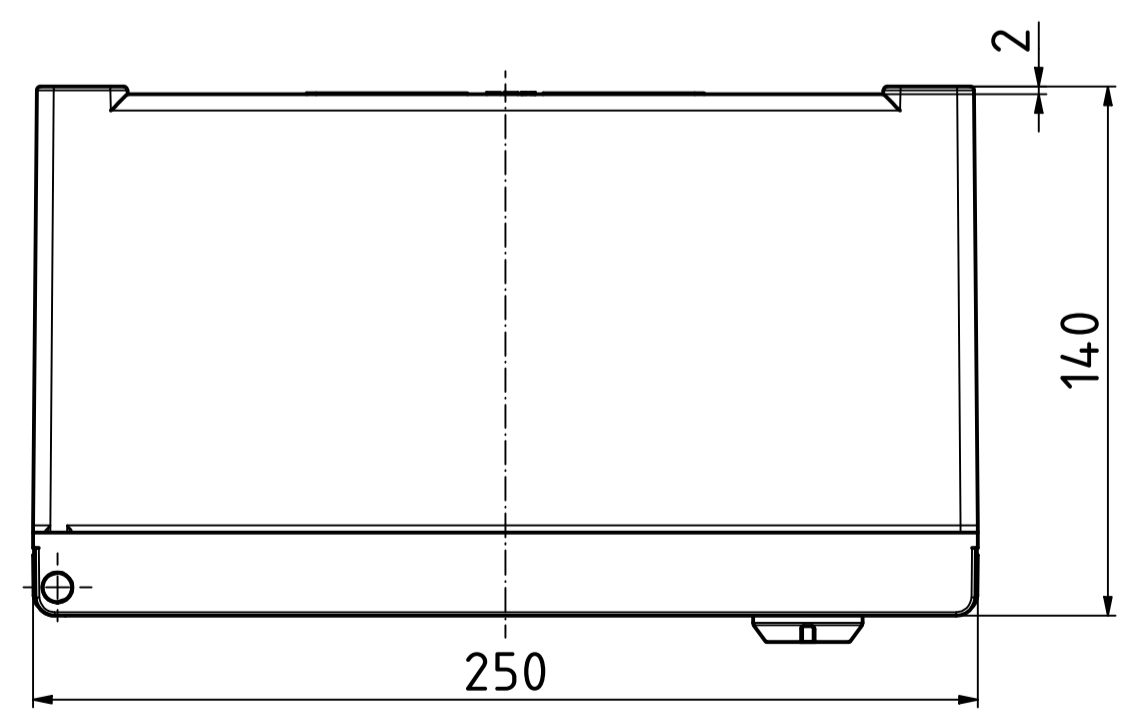
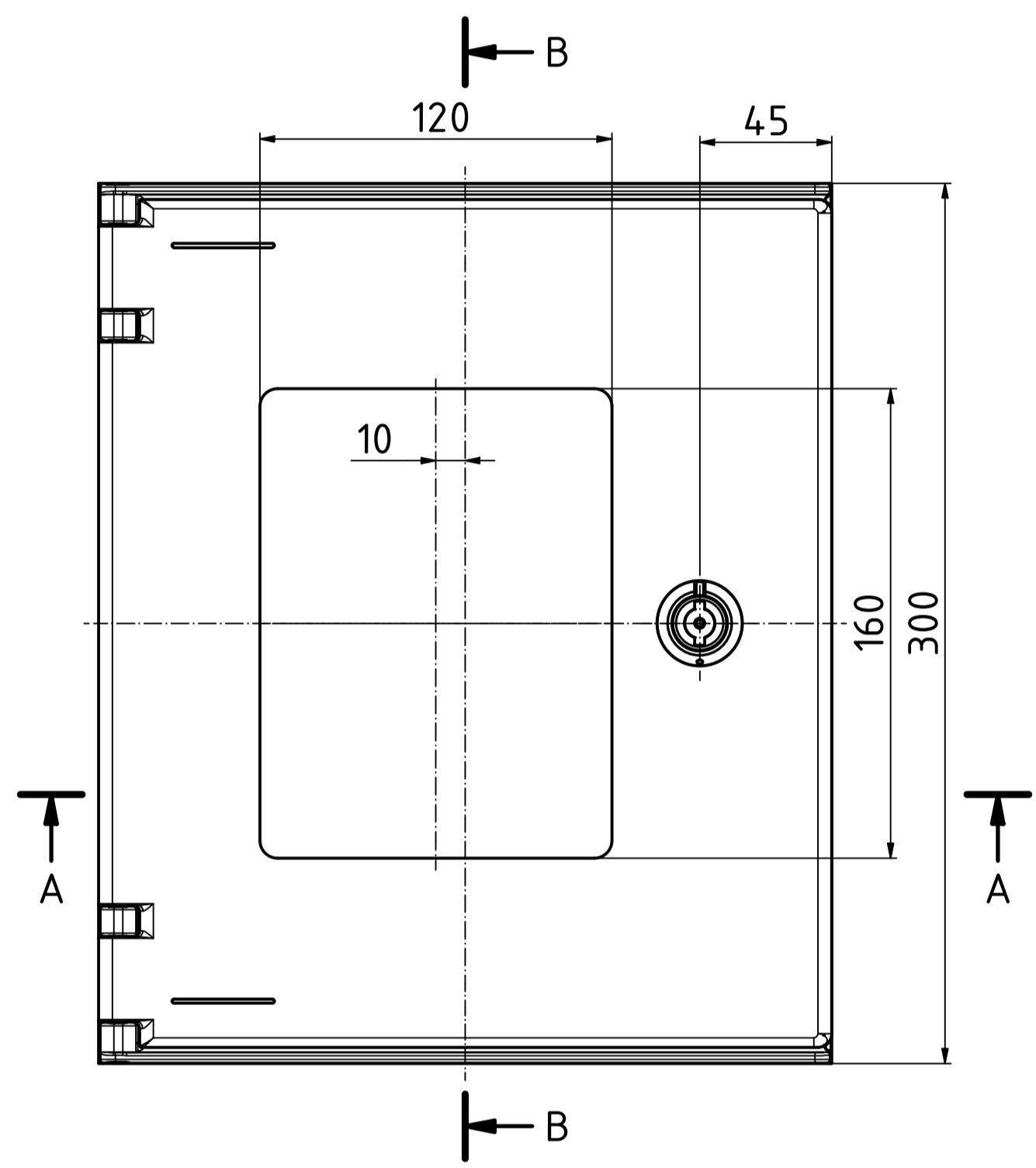
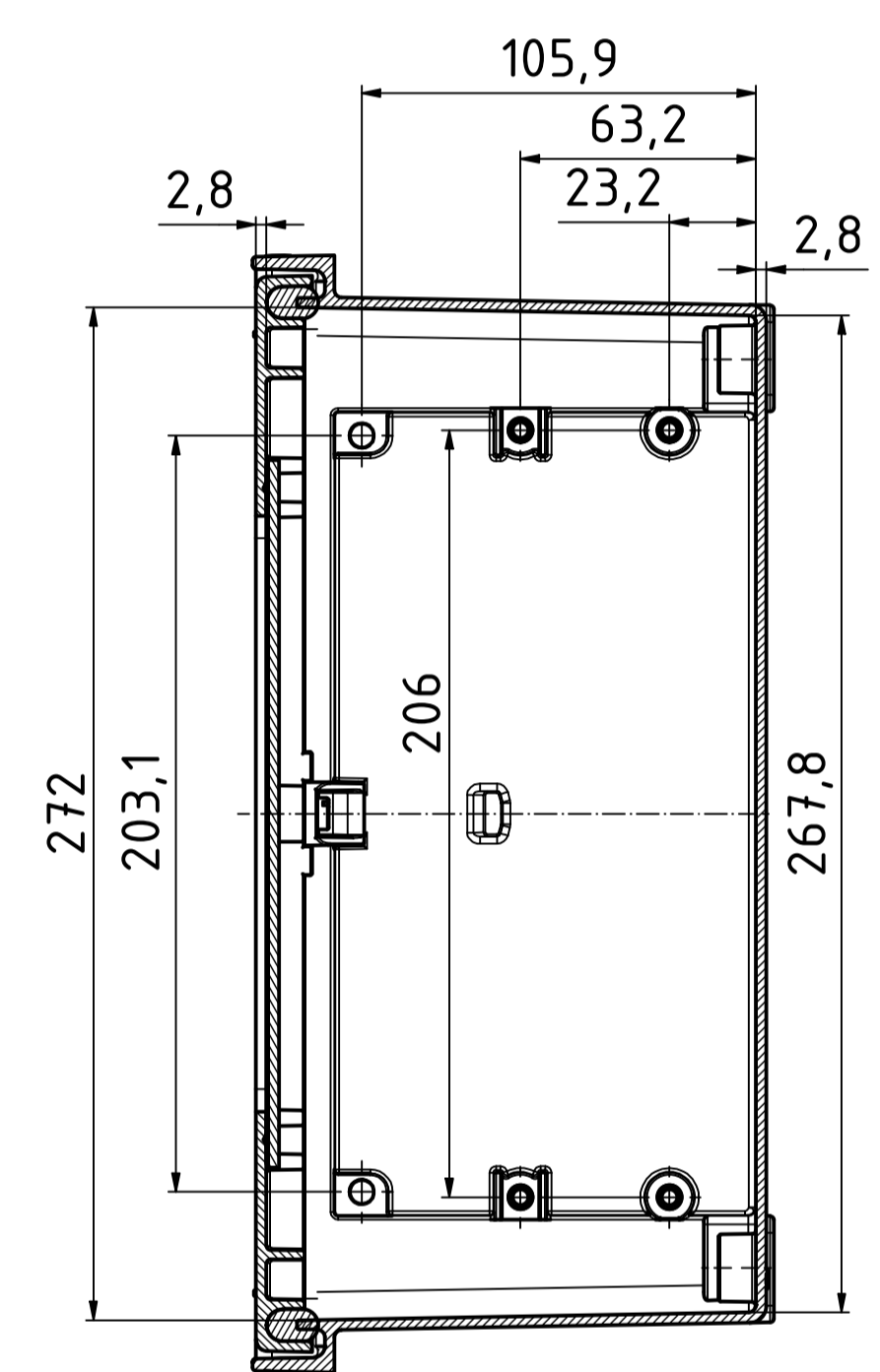

Unterteil/base ( 1 : 2 )

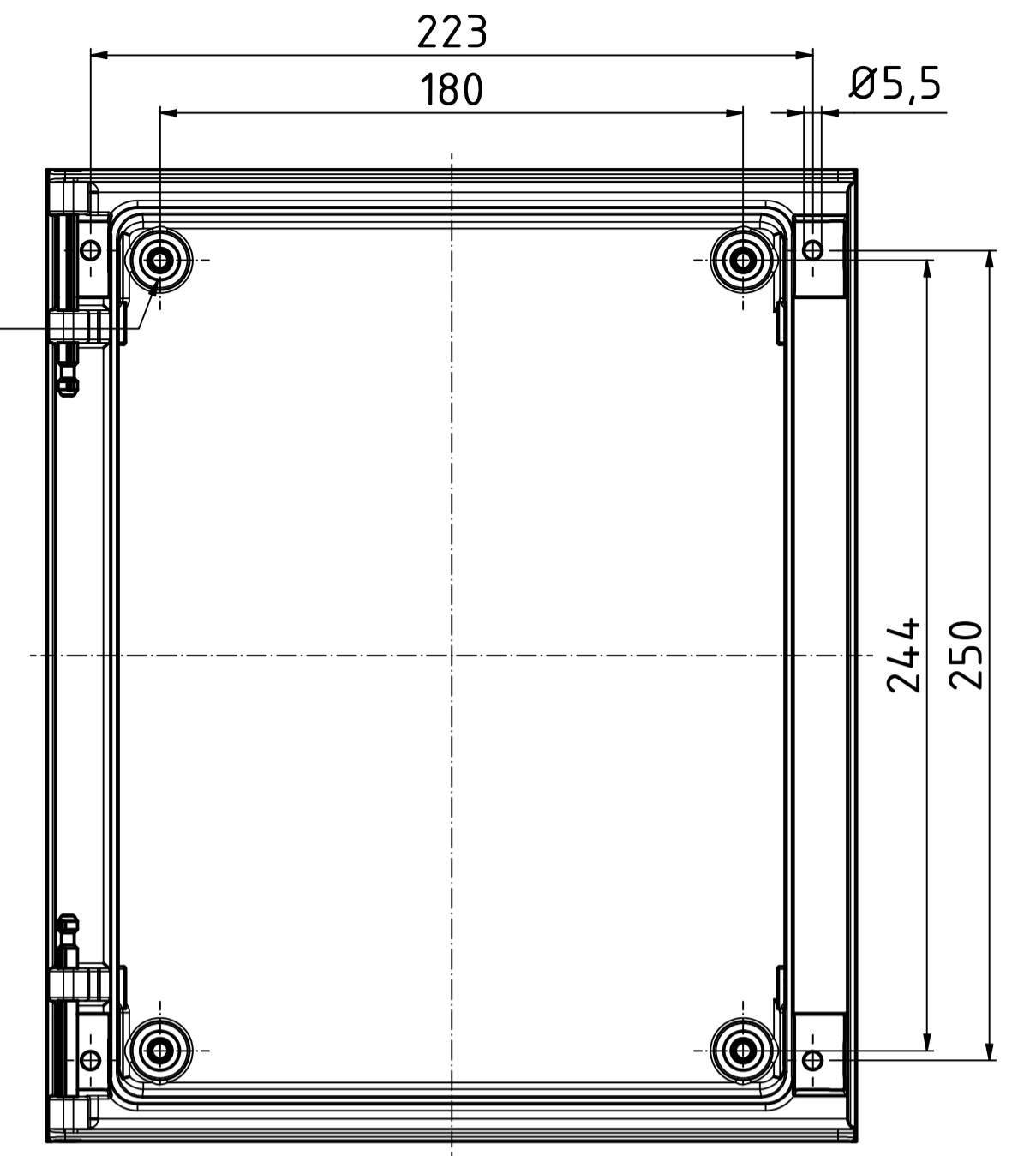

M6 - 8mm tief/deep (4x)

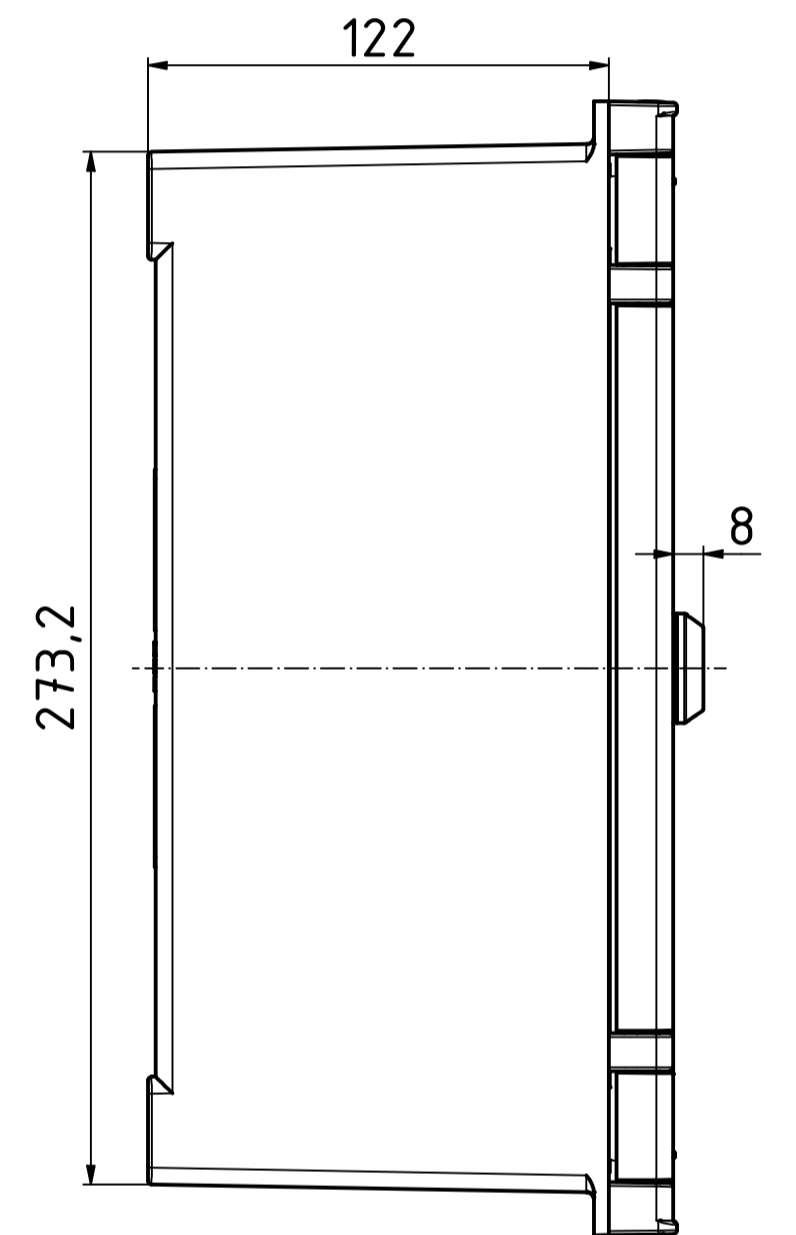

ISO ( 1 : 2 )

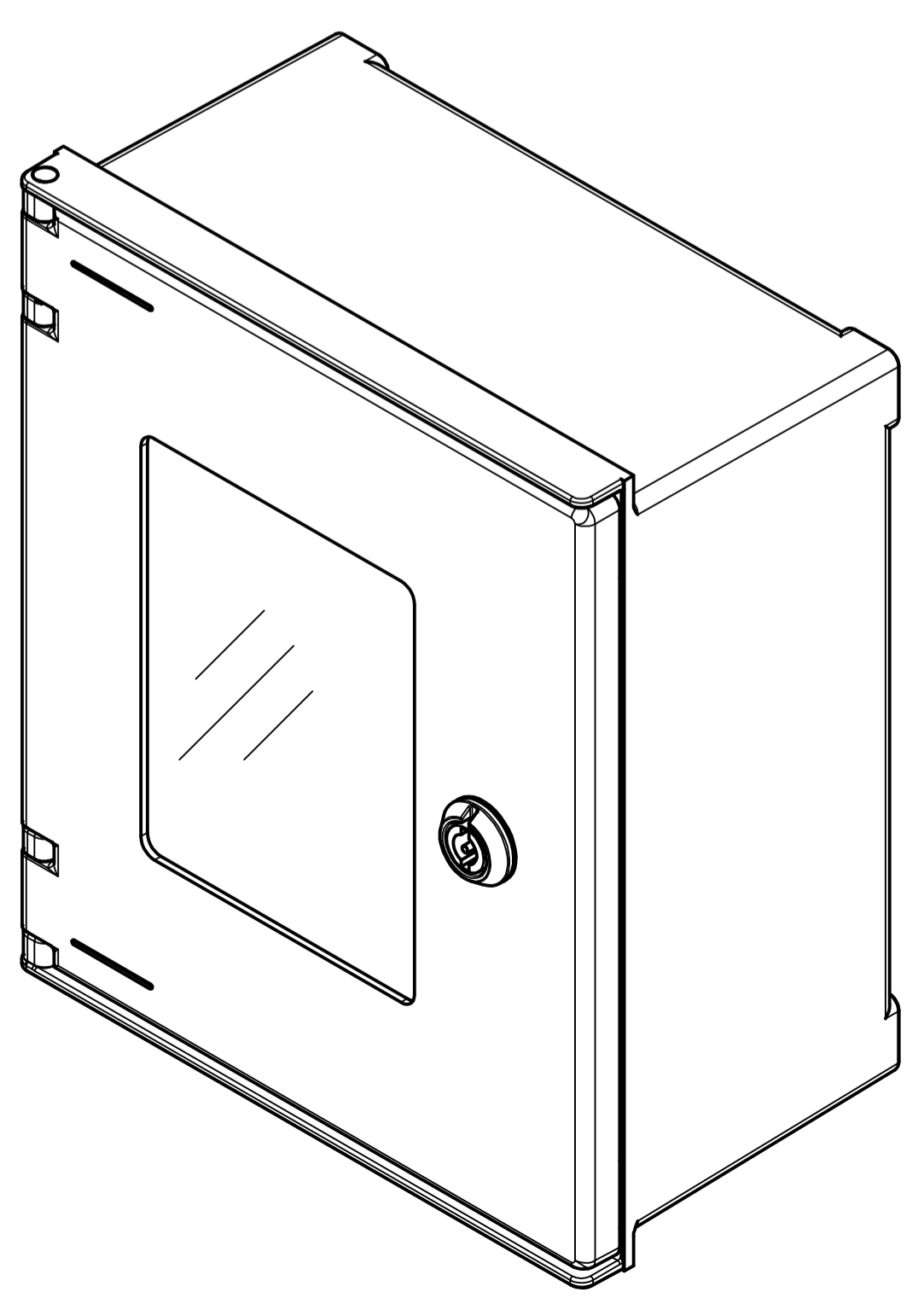

**Toleranzen für die Gehäusebauteile nach DIN 16901-140**

**Bearbeitungshinweis:**  
Fertigungsbedingt können bei diesem Gehäuse nur Ausschnitte und Durchgangsbohrungen gefertigt werden.  
Die Montage von Einpressteilen ist bei dieser Gehäuseserie nicht möglich.  
Das Aufbringen von Beschriftungen im Druckverfahren ist nicht möglich.

*Tolerances for the enclosure components according to DIN 16901-140*

*Manufacturing note:*  
For manufacturing reasons, only cut-outs and through-holes can be machined in this enclosure.  
The assembly of press-fit parts is not possible in this enclosure series.  
It is not possible to attach printing markings.

Achtung,  
Maßstab beachten (1:2)

Maßstab/ Scale:	1:2	
Zeichnungs-Nr. / Drawing-No.:	1K 54.60.010.03	
Artikel / Article:	Polysafe PS 321-T Katalogzg./Catalogue draw.	
A.Nr./ Alt.No.:	4330 4325	
Datum/ Date:	19.04.2021 08.03.2021	
DISK:	24.04.2019.idw	
Datum/Date:	30.04.2019 AH	

